

Entretien - Inspection et graissage

Contrôler la position et l'usure des pièces d'accrochage du vantail () .

- Contrôler si l'axe de palier de compas () est bien enfoncé jusqu'en butée. Dans le cas contraire, le pousser à la main vers le haut, jusqu'en butée.
- Vérifier si les vis de fixation ne sont pas desserrées et la fixation correcte de la poignée. Resserrer les vis en cas de besoin avec un outil approprié. Attention: Resserrer les vis ne veut pas dire les fausser !
- Faire remplacer les pièces usées ou défectueuses de même que les vis faussées par un spécialiste.

Graisser ou huiler toutes les pièces en friction de même que tous les points de verrouillage.

- Pour ce faire, utiliser uniquement de l'huile ou de la graisse exempte d'acide ou de résine.
- Utiliser pour les pièces en friction de l'ouvrant une graisse en spray, à pulvériser dans chaque trou de la ferrure. Ensuite tourner la ferrure dans toutes les positions afin de répartir la graisse. Essuyer le surplus d'huile/de graisse sur le cadre.
- Graisser les gâches rouleaux sur le dormant avec de la graisse plus consistante (classe 2 selon norme DIN 51818) à l'endroit où le rouleau entre dans la gâche. Pour ce faire notre graisse est particulièrement appropriée, la commander sous la réf.-ZXSX0120-093010.

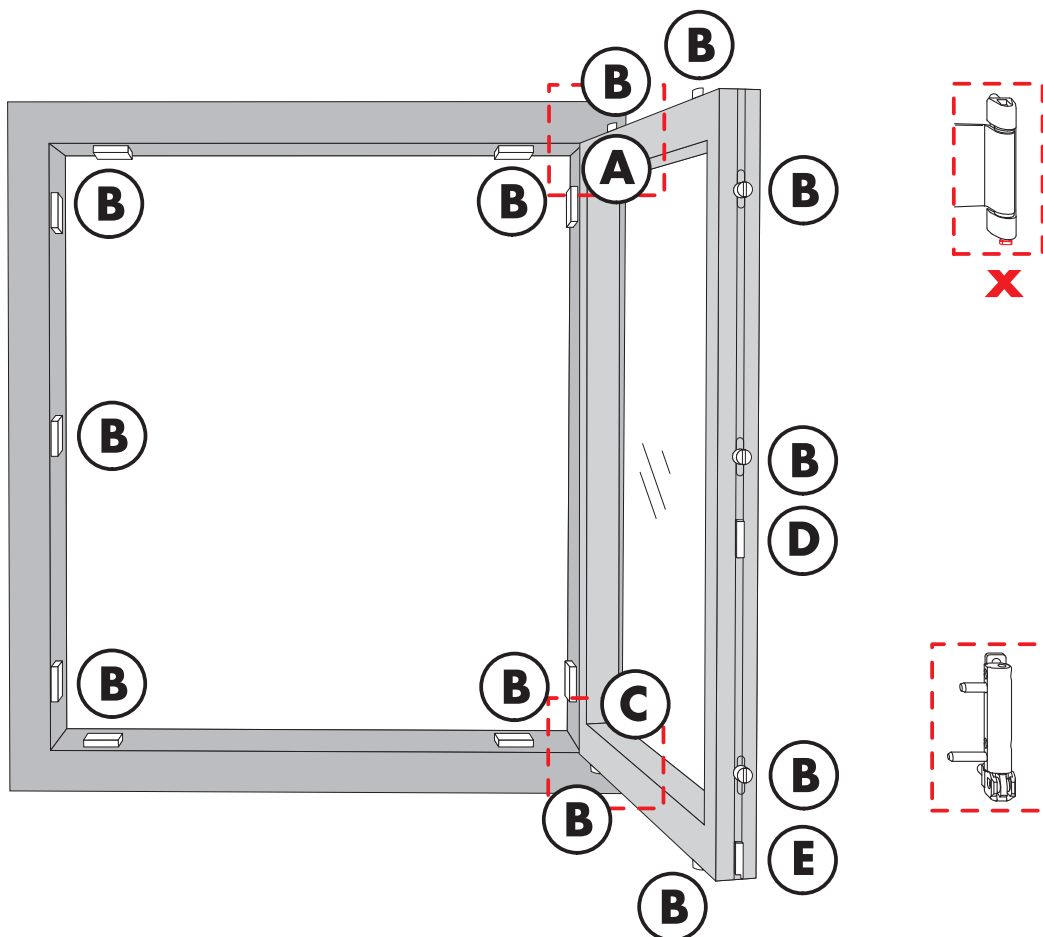

Entretien - Points à graisser

A

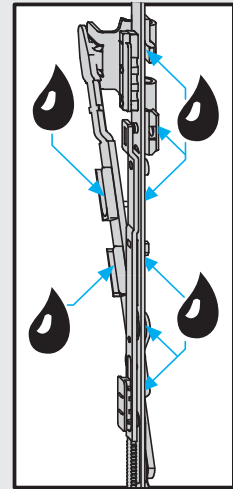
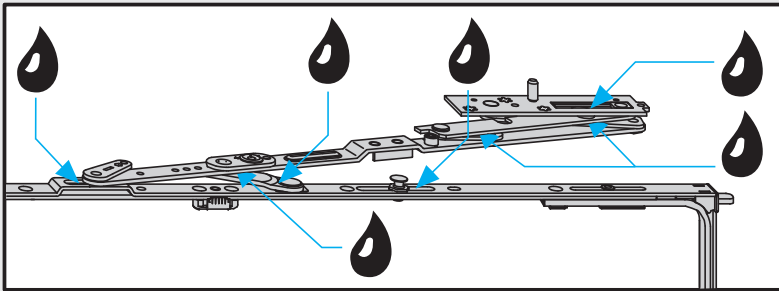
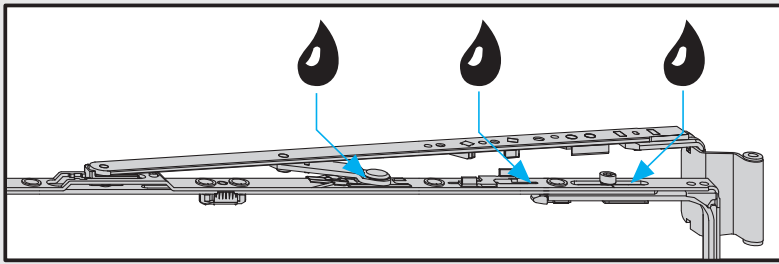

B

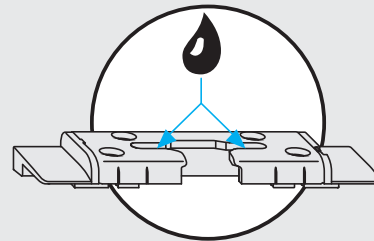
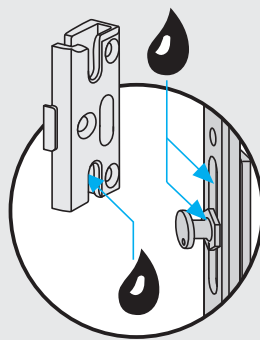
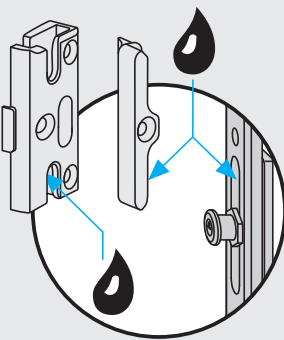

C

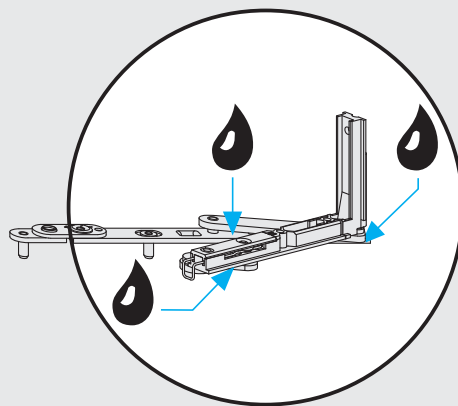
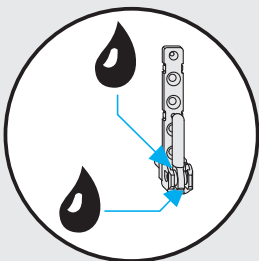

D

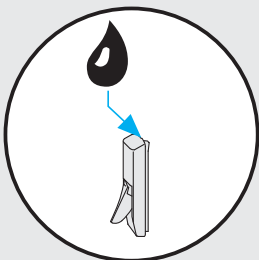

E

